



LAGUNA

AFLUX 12

Gaisa filtrs

Lietošanas pamācība



Ražotājs

Laguna Tools Inc
744 Refuge Way, Suite 200
Grand Prairie, Texas 75050
USA
Phone: +1 800-234-1976
Website: www.lagunatools.com

Izplatītājs

IGM nástroje a stroje s.r.o.
Ke Kopanině 560, 252 67, Tuchoměřice
Czech Republic, EU
Phone: +420 220 950 910
E-mail: sales@igmttools.com
Website: www.igmttools.com

2026/06/19

151-AFlux12 LAGUNA Air Filter Manual LV v4.03.01 A4ob



LAGUNA

EK ATBILSTĪBAS DEKLARĀCIJA (originalo vertimas)

Saskaņā ar šādām EK direktīvām
- Mašīnu direktīva: 2006/42/EK
- Zemsprieguma direktīva: 2014/35/ES



Pieteicējs: LAGUNA TOOLS, INC./ 744 Refuge Way, Suite 200, Grand Prairie, Texas 75050, ASV

Ražotājs: SAN FORD MACHINERY CO., LTD./ No.169, Chung shan Rd., FengYuan Dist., Taichung City 420, Taivāna (R.O.C.), Taivāna, ar šo paziņo, ka zemāk aprakstītā iekārta:

PUTEKĻU SAVĀCĒJA MODEĻI:

BFLUX1, CFLUX1, PFLUX1, CFLUX2, PFLUX2, CFLUX3, PFLUX3, TFLUX5, TFLUX10, XFLUX10, SFLUX10, AFLUX12, 820680, 821200

ar nosacījumu, ka mašīna tiek izmantota saskaņā ar vispārārstītiem labas prakses principiem un lietošanas pamācībā ietvertajiem ieteikumiem, tā atbilst direktīvas par mašīnām pamatprasībām drošības un veselības aizsardzības jomā.

Persona, kas sastāda tehnisko dokumentāciju un atrodas ES:

Nosaukums: IGM nastroje a stroje s.r.o.

Adrese: Ke Kopanine 560, Tuchomerice, CZ-252 67

Tālr.: +420 220 950 910

Email: sales@igmttools.com

TCF (Nr. SF-2024003-A1) ir arhivējis CEPROM S.A., kas atrodas Str. Fântânele f.n., 440240 Satu Mare, Satu Mare novads, Rumānija.

Šīs mašīnas specifiskajiem riskiem drošība un atbilstība direktīvas pamatprasībām balstās uz šādām tiesību normām:

- EN ISO 12100:2010 / Mašīnu drošums. Vispārīgie projektēšanas principi. Risku novērtēšana un risku samazināšana (ISO 12100:2010)
- EN 60204-1:2018 / Mašīnu drošība - Mašīnu elektriskās iekārtas - 1. daļa: Vispārīgās prasības - Rūpnieciskās elektriskās iekārtas.



Datums: 20.05.2024

Pilnvarotās personas paraksts:

Amats: ģenerāldirektors

Vieta: Laguna Tools Inc.

744 Refuge Way, Suite 200, Grand Prairie, Texas 75050, USA

LV - latviešu valoda

Lietošanas pamācība (mašīninis vertimas)

Godātais klient,

pateicamies par Jūsu pirkumu un laipni lūdzam Jūs IGM mašīnu **Laguna Tools** īpašnieku saimē. Mēs saprotam, ka pašreizējā tirgū atrodas milzīgs skaits kokapstrādes zīmolu, un mēs augstu novērtējam to, ka esat izvēlējies iegādāties no IGM tieši Laguna Tools zīmola mašīnu.

Katra Laguna Tools mašīna ir rūpīgi izstrādāta, ņemot vērā klienta vajadzības. Pateicoties praktiskajai pieredzei, Laguna Tools nepārtraukti strādā pie inovatīvu un profesionālu mašīnu izstrādes. Mašīnas, kas iedvesmo mākslas darbu veidošanai, un ar kurām ir prieks strādāt.

Saturs

1. Atbilstības deklarācija

1.1 Garantija

2. Drošība

2.1 Drošības norādījumi – definīcijas

2.2 Svarīgi drošības norādījumi

2.3 Vispārīgi drošības noteikumi

2.4 Drošības norādījumi filtrēšanai

2.5 Elektropieslēgums

3. Mašīnas specifikācija

3.1 Tehniskie dati

4. Uzstādīšana

4.1 Iepakojuma saturs

4.2 Izpakošana

4.3 Mašīnas uzstādīšanas iespējas

5. Apkalpošana

6. Apkope

6.1 Tīrīšana

7. Serviss

7.1 Sastāvdaļu saraksts

7.2 Barošanas pieslēgšana un shēmas

8. Detaļu izkārtojums

9. Specifikācija

1. Atbilstības deklarācija

Paziņojam, ka šis produkts atbilst direktīvai un normai, kas norādītas šīs rokasgrāmatas 2. lpp.

1.1 Garantija

Uzņēmums "IGM nāstroje a stroje s.r.o." vienmēr cenšas piegādāt kvalitatīvus un jaudīgus produktus.

Uz garantijas izmantošanu attiecas uzņēmuma "IGM nāstroje a stroje s.r.o." spēkā esošie darījumu un garantijas nosacījumi.

2. Drošība

Pirms jebkāda instrumenta vai ierīces izmantošanas izlasiet un apgūstiet visus brīdinājumus un norādījumus darbam. Vienmēr ievērojiet galvenās drošības prasības, lai mazinātu ievainojumu gūšanas draudus Nepareiza ierīces un tās daļu apkalpošanas, apkopes vai pārveidošanas sekas var izraisīt nopietnu ievainojumu vai sabojāt mašīnu. Mašīna ir izstrādāta tikai noteiktam pielietojumam. Noteikti iesakām nepārveidot un neizmantojot šo mašīnu citiem mērķiem kā tie, kam tā izstrādāta.

Ir svarīgi, lai Jūs šo rokasgrāmatu izlasītu un to saprastu. Informācija, ko rokasgrāmata satur, attiecas uz Jūsu drošības nodrošināšanu un palīdz novērst problēmas.

2.1 Drošības norādījumi – definīcijas

Šī rokasgrāmata satur informāciju, ko ir svarīgi zināt un saprast. Šī informācija attiecas uz Jūsu drošību un novērš aprīkojuma sabojāšanu. Izlasiet, lūdzu, rokasgrāmatu un pievērsiet uzmanību atsevišķiem ieteikumiem.

Runa var būt par ieteikumu tieši bīstamai situācijai, kura, ja netiks novērsta, var beigties ar nāvi vai smagu ievainojumu. Tāpat runa var būt par ieteikumu potenciāli bīstamai situācijai, kura, ja netiks novērsta, var beigties ar vieglu vai vidēji smagu ievainojumu. Rokasgrāmatā atradīsiet arī mūsu tehniskā personāla sniegtus noderīgus ieteikumus.

2.2 Svarīgi drošības norādījumi

Pirms jebkāda instrumenta vai ierīces izmantošanas izlasiet un apgūstiet visus brīdinājumus un norādījumus darbam. Visu zemāk minēto norādījumu neievērošanas rezultātā var būt elektrotrauma, ugunsgrēks vai nopietns ievainojums, kā arī materiāli zaudējumi.

Ja netiek ievērotas drošas un pareizas darba metodes, darbs ar koku var būt bīstams. Tāpat kā visām mašīnām ekspluatācijas laikā pastāv noteikts risks. Respekts un piesardzība, strādājot ar mašīnu, ievērojami mazina savainošanās iespēju. Ja parastie drošības pasākumi netiek ievēroti vai tiek ignorēti, mašīnas apkalpojošais personāls var savainoties. Tāds drošības aprīkojums kā aizsargvāki, padevēji, apskavas, rievotie piespiedēji, aizsargbrilles, putekļu maskas un dzirdes aizsardzības ierīces mazina ievainojumu gūšanas iespējamību. Protams, arī vislabākie drošības pasākumi nepasargās pret nepareizu situācijas novērtējumu, nevērību vai neuzmanību. Darbnīcā vienmēr pielietojiet veselo saprātu un esat piesardzīgs. Ja Jums kāda darbība šķiet bīstama, neveiciet to. Atrodiet alternatīvu un drošāku metodi. **ATCERIETIES:** Jūs esat atbildīgs pats par savu personīgo drošību.

Šī mašīna ir izstrādāta tikai noteiktam pielietojumam. Noteikti iesakām nepārveidot un neizmantojot šo mašīnu citiem mērķiem kā tie, kam tā paredzēta. Ja Jums radušies jautājumi par konkrētu pielietojumu, neizmantojiet mašīnu, līdz nebūsim sazinājies ar ražotāju, lai noskaidrotu, vai šāds pielietojums attiecīgajai sagatavei ir veicams un vai tas vispār būtu jāveic.

Ja Jums ir jebkādi jautājumi par tā lietojumu, neizmantojiet produktu, līdz nebūsim saņēmis informāciju no ražotāja.

2.3 Vispārīgi drošības noteikumi

Šo noteikumu neievērošanas gadījumā var gūt smagus ievainojumus.

Pirms darba ar mašīnu pats savas drošības interesēs izlasiet un mēģiniet izprast lietošanas pamācību. Iepazīstieties ar mašīnas izmantošanu, ierobežojumiem un draudiem, kas var izrietēt no mašīnas izmantošanas.

1. Pret darbu izturieties ar respektu! Koncentrējieties. Koncentrējieties tam, ko darāt, un neļaujiet novērst uzmanību. Izklaidība darba laikā var izraisīt ievainojumu.

- Ievērojiet drošības norādījumus.

- Strādājot nesteidzieties. Atrodiet laiku tam, lai darbu darītu pareizi, un izmantojiet pareizu apvalku vai individuālos aizsardzības līdzekļus (IAL). Dažas ietaupītas minūtes nav ievainojuma vērtas.

- Strādājiet atbildīgi.

- Neriskējiet. Arī mazs risks nav tā vērts. Ievērojiet drošības norādījumus.

2. Veltiet darbam pilnīgu uzmanību.

3. Strādājot izmantojiet aizsargbrilles ar sānu vairogiem, lai arī kur Jūs neatrastos, ne tikai tad, kad pats izmantojat mašīnu. Brillēm būtu jābūt ANSI Z87.1. novērtējumam.

4. Sargājiet savu dzirdi. Dzirdes aizsardzība darbnīcā ir obligāta. Strādājot darbnīcā, ir vēlams aizsargāt dzirdi jebkurā vietā, turklāt visu laiku. Apsveriet citu individuālās aizsardzības līdzekļu (IAL) izmantošanu, piemēram, masku vai respiratoru.

5. Darba laikā nevalkājiat atvērtus apavus.

6. Nebaidieties palūgt palīdzību. Ja neesat pārliecināts par to, ko darāt, aiciniet palīgā personu ar lielāku pieredzi.

7. Ja kaut kas ir bojāts, neizmantojiet to. Visas bojātās daļas nomainiet.

8. Pēc mašīnas montāžas nofīriet tās virsmas. Pirms mašīnas ieslēgšanas izfīriet no darba telpas visas atslēgas, nostiprinošās atslēgas vai citus neregulēšanas instrumentus.

9. Nepielieciet pārmērīgu spēku. Ja jāpieliek spēks, lietojot jebkuru mašīnu, kaut kas nav kārtībā. Pārtrauciet darbu un noskaidrojiet iemeslu.

10. Atvienojiet no elektropadeves. Pirms jebkādas apkopes veikšanas vienmēr atvienojiet mašīnu no elektropadeves.

11. Izmantojiet pareizos drošības elementus. Pirms jebkādas mašīnas vai instrumenta izmantošanas pārliecinieties, ka visi drošības elementi atrodas savā vietā.

12. Turiet darba vietu tīru. Pēc darba vienmēr noslaukiet un notīriet darba virsmas ar piemērotiem līdzekļiem.

2.4 Drošības norādījumi filtrēšanai

Neizmantojiet šo mašīnu dūmu vai izgarojumu izkliedēšanai. Pastāv sprādziena vai ugunsgrēka draudi. Mašīna ir projektēta tikai sausu putekļu nosūkšanai no gaisa. Izmantošana būtu jāierobežo ar sprādziendrošām nemetāla telpām.

Šo noteikumu neievērošanas gadījumā var gūt smagus ievainojumus.

Neizmantojiet šo ierīci metāla putekļu filtrēšanai.

Koka un metāla putekļu kombinācija var izraisīt sprādziena vai ugunsgrēka draudus.

Šī ierīce ir paredzēta tikai drošu un neuzliesmojošu materiālu filtrēšanai.

1. Neieslēdziet mašīnu, līdz tā nebūs pilnībā samontēta un nebūs uzstādīti atsevišķi elementi. Nepareiza mašīnas montāža var izraisīt ievainojumu.

2. Ja neesat labi iepazinies ar to, kā vadīt šo mašīnu, apspriedieties ar savu vadītāju, meistaru vai citu kvalificētu personu. Pietiekamas zināšanas nodrošina pietiekamu drošību.

3. Ievērojiet visus pareizas pieslēgšanas noteikumus un ieteikumus elektropieslēgumam, lai novērstu elektrotraumu.

4. Nevelciet mašīnu aiz elektropadeves kabeļa. Nepieļaujiet, lai elektropadeves kabelis nonāktu saskarē ar asiem instrumentiem vai malām, karstām virsmām vai smērvielām. Nenovietojiet uz elektropadeves kabeļa smagus priekšmetus. Elektropadeves kabeļa bojājumi var izraisīt elektrotraumu.
5. Vienmēr pārliecinieties, ka ierīce ir labi nodrošināta, ja to izmantojat dažādās vietās un bieži pārmēsājat. Šādi novērsīsiet iespējamo savainošanu.
6. Pirms ierīces ieslēgšanas pārliecinieties, ka ieejošā un izejošā gaisa plūsma ir tīras un nekas netraucē ierīcei efektīvi filtrēt gaisu. Nosprostota gaisa caurplūde var radīt sprādziena vai ugunsgrēka draudus.
7. Sargājiet rokas un pirkstus no ventilatora. Sargājiet tās no rotējošām daļām, šādi izvairīsieties no ievainojuma.
8. Neizmantojiet ierīci bez filtra vai bez pietiekama skaidas un citas atliekas var izraisīt ugunsgrēku un/vai sprādzienu, kā arī var izraisīt elpošanas problēmas.
9. Turiet ierīci vislabākajā kārtībā. Aizsērējuši filtri var palielināt ugunsgrēka vai sprādziena risku. Nomainot vai tīrot filtrus, rīkojieties saskaņā ar norādījumiem.
10. Uzglabājiet šo ierīci vietā, kas nerada elektropadeves kabeļa bojāšanas draudus. Elektropadeves kabeļa bojājumi var izraisīt elektrotraumu.
- Elektropadeves kabeli droši novietojiet aiz ierīces, lai izslēgtu pakļūšanas iespēju.
11. Pirms piederuma uzstādīšanas vai noņemšanas, pirms noregulēšanas vai uzstādījumu maiņas vai remonta izslēdziet ierīci un atvienojiet no elektropadeves avota. Nejausa iedarbināšana var izraisīt nopietnus ievainojumus.
12. Pirms aiziešanas no darbnīcas ierīci izslēdziet, atvienojiet to no elektropadeves un notīriet darba virsmu.

2.5 Elektropieslēgums

Mašīnu iesakām pieslēgt elektriskajam kontūram ar 16A aizsardzību. Pirms mašīnas pieslēgšanas tīklam pārliecinieties, ka slēdži atrodas pozīcijā "IZSLĒGTS". Nenovietojiet mašīnu lietū un neizmantojiet to mitrās vietās.

Trokšņa emisija

Ņemot vērā to, ka pastāv trokšņa emisijas līmeņa un iedarbības ilguma korelācija, nav iespējams precīzi noteikt papildu profilaktiskus pasākumus. Faktori, kas ietekmē patieso iedarbības līmeni, ir laika daudzums, darba vides īpašības un citi putekļu un trokšņa avoti utt. Piemēram, citas mašīnas, citiem vārdiem – kopējais apkārtējā trokšņa līmenis. Iedarbības laiks dažādās valstīs var būt atšķirīgs.

SZU [Valsts veselības pārvalde] Informācija

Koka urbšana, griešana, slīpēšana un apstrāde rada putekļus, kas var izraisīt vēzi. Izvairieties no putekļu elpošanas vai izmantojiet aizsargmasku vai veiciet citus drošības pasākumus. Detalizētai informācijai ieskatieties <http://www.szu.cz/>

Šos norādījumus saglabājiet. Ieskatieties tajos, ja nepieciešams, un izmantojiet tos, lai pamācītu pārējos.

3. Mašīnas specifikācija

3.1 Tehniskie dati

Elektropadeve	230V / 50Hz / 1Fāze
Nominālā strāva	2.5 A
Izmēri P x G x A	(610mm x 712mm x 305mm)
Svars:	25,4 kg
Transportēšanas svars:	28,6 kg
Motors:	150 W
Filtrēšanas ātrums	917, 1244, 2038 m ³ /st.
Trokšnis	55.6, 56.1, 59.6 dB
Filtrēšanas cikls	telpa 6x6x2,5 m - 10, 14, 22x/stundā
Ārējais filtrs	mazgājams, elektrostatiskas, 5 mikroni - 310x610x25 mm
Iekšējais filtrs:	auduma, poliesters, 1 mikrons - 310x610x310 mm
Taimera iestatīšana	1/2, 1, 2, 4 stundas
Vadība	Uz mašīnas un ar tālvadības pulti
tālvadības pults barošana	2 gab. AAA bateriju

4. Uzstādīšana

3 ātrumu apkārtējā gaisa tīrīšana ar elektrostatisko filtrāciju ir īpaši izstrādāta klusas cirkulācijas un nemetālisko putekļu filtrēšanai, kas rodas visā darba zonā. Gaisa filtrs ir aprīkots ar diviem filtri: ārējo filtru, kas filtrē daļiņas ar izmēru 5 mikroni, un iekšējo vienreiz lietojamo filtru ar kabatām, kas notver 91 % putekļu daļiņu līdz 1 mikronam (viens mikrons = viena miljona daļa no metra).

Mikroskopisku daļiņu ieelpošana ir potenciāli draudi veselībai, gaisa filtrēšana līdz ar to veido tīrāku un drošāku darba vidi. Šī gaisa filtrēšanas ierīce ir izveidota tā, lai tā izfiltrētu visu gaisu telpā, kuras izmēri ir 6 x 6 x 2,5 m, pat 22 reizes stundā ar vislielāko ātrumu.

Nepieciešamības gadījumā lielāku telpu filtrēšanai ir iespējams izmantot vairākas ierīces. Vienīgā nepieciešamā apkope ir periodiska filtru tīrīšana un/vai nomainīšana.

4.1 Iepakojuma saturs



Filtrēšanas vienība AFlux

- (4) Gumijas paliktņi
- (4) Skrūves montēšanai pie griestiem
- (4) Uzgriežņi montēšanai pie griestiem
- (2) Tālvadības pults baterija + tālvadības pults

4.2 Izpakošana

Lai izņemtu ierīci no kārbas, neizmantojiet mašīnas kabeli.

Filtrēšanas ierīce tiek piegādāta jau salikta vienā transportēšanas kārbā. Uzmanīgi izsaiņojiet ierīci un detaļas no kārbas.

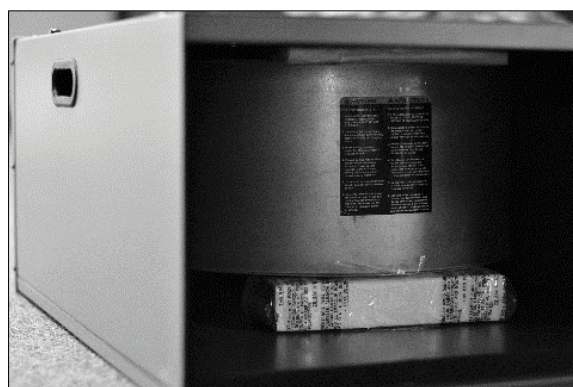

Pirms palaišanas ekspluatācijā tikai jānoņem ārējais un iekšējais filtrs, kā arī jāizņem polistirola pildījums. Šis pildījums darbojas kā aizsardzība pret motora sabojāšanu pārvadāšanas laikā.

Pildījuma likvidēšanas metode.

1. Atvienojiet ierīci no elektropadeves avota.
2. Paceļot aiz apakšpusi, izņemiet ārējo filtru.
3. Paceļot aiz apakšpusi, izņemiet iekšējo filtru.
4. Izņemiet pildījumu un novietojiet filtru atpakaļ.

4.3 Mašīnas uzstādīšanas iespējas

Apkalpojošā personāla drošībai nofiksējiet ierīci pie darbagalda vai to novietojiet droši uz balstiem.

SVARĪGI: Ja izvēlaties montēt gaisa filtru pie griestiem, vienmēr izvēlieties tādu vietu, kur nekādā veidā nav ierobežota gaisa plūsma.

Ne novietojiet ierīci stūrī vai blakus ventilācijas vai dzesēšanas atverēm.

Lai izmantotu uz darbagalda vai uz zemes, mašīnu varat aprīkot ar četriem gumijas paliktņiem. Uzmanīgi novietojiet gaisa filtru uz cietas atbalsta virsmas ar piekļuvi kārbas apakšējai daļai. Uz ierīces apakšējās daļas novietojiet katrā stūrī pašlīmējošu gumijas paliktņi. Gumijas kājiņas palīdzēs samazināt vibrācijas un novērsīs to, lai filtrs pamazām "pārvietotos" pa grīdu vai pa darba virsmu.

Gaisa filtra kārbai abās pusēs ir ērti rokturi pacelšanai. Lai netiktu bojāti gaisa filtri, pārnēsājiet gaisa filtru, vēršot filtru virzienā projām no Jūsu ķermeņa.

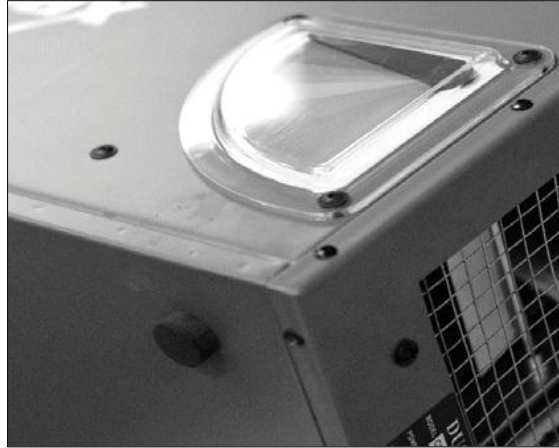

Filtrēšanas ierīces montāža pie griestiem vai pie griestu balsta

Ierīce sver aptuveni 29 kg.

Montējot pie griestiem pārliecinieties, lai ierīce būtu droši nostiprināta un nofiksēta.

Nekad nekarīet ierīci pie ģipškartona, pie flīzēm vai citiem nenesošu konstrukciju elementiem.

Ierīces piekāršanai neizmantojiet ne virvi, ne kabelus. Izmantojiet ķēdi, kuras darba slodzes nestspēja ir vismaz 70 kg.

1. Sagatavojiet četrus acs skrūves un četras flanču uzgriežņus, kas ir iekļauti filtrēšanas vienībā.
2. Lai izskrūvētu četras skrūves no ierīces, izmantojiet plakano skrūvgriezi (nav iepakojuma sastāvdaļa).
3. Uzskrūvējiet uz atsevišķām skrūvēm uzgriežņus, aptuveni uz 1 cm.
4. Skrūves ar uzgriežņiem ieskrūvējiet mašīnā tajās vietās, no kurām Jūs 2. solī izskrūvējāt oriģinālās skrūves.

Uzgriežņus pienācīgi pievelciet pie ierīces virsmas.

Montējot pie griestiem vai griestu balsta, izmantojiet vismaz 0,8 cm lustras āķi.

Lustras āķi vai citas nesošās daļas ieskrūvējiet griestos vismaz 4 cm dziļi.

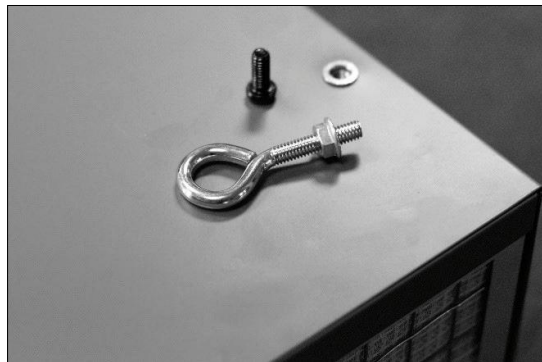

5. Apkalpošana

Dažās pirmajās ekspluatācijas stundās no ierīces var izdalīties mērena smaka aizsargpārklājuma dēļ, ko uzklāj uz iekšējām daļām. Šī smaka izklīdīs, un Jums nav jāuztraucas par to, ka tā turpināsies.

Trīspakāpju apkārtējā gaisa filtru ar elektrostatisku filtru var izmantot nemetāla putekļu nosūkšanai.

Vadība uz mašīnas

Lai mazinātu ugunsgrēka izcelšanās vai elektrotraumas gūšanas draudus, neizmantojiet šo ierīci ar pusvadītāju ierīci ātruma regulēšanai.



TAIMERIS: Attēlo aktuālos ĀTRUMA iestatījumus: Attēlo aktuālos ātruma iestatījumus
 Manuāli iestatījumi – ON/OFF ĀTRUMS: Pārslēdz starp zemu ātrumu, vidēju ātrumu, lielu ātrumu, izslēgtu.
 Manuāli iestatījumi – TAIMERIS: Iespējams iestatīt uz 1/2 st., 1 st., 2 st., 4 st., izslēgts.

Tālvadība



Taimeris: Iespējams iestatīt uz 1/2 st., 1 st., 2 st., 4 st., izslēgts.
 Ātrums: Pārslēdz starp zemu ātrumu, vidēju ātrumu, lielu ātrumu, izslēgtu.
 ON/OFF: Ieslēgt / Izslēgt

6. Apkope

6.1. Filtru nomaiņa un tīrīšana

Veicot pareizu apkopi, elektrostatiskais filtrs Jums kalpos ilgus gadus. Filtra nepareiza tīrīšana var samazināt tā efektivitāti un kā katram gaisa filtram, ir iespējams, ka pārmērīga netīrumu nosēšanās izraisīs pietiekamu gaisa plūsmas pretestību, un draudēs citu sistēmas daļu sabojāšana. Atkarībā no konkrēta pielietojuma filtrs būtu jātīra katras 4 – 6 nedēļas.

Ierīces kreisajā pusē atradīsiet gaisa plūsmas indikatoru. Filtra kontrolei ieslēdziet ierīci. Ja bultiņa norāda uz gaišo daļu, filtri ir tīri.



6.2 Tīrīšana

1. Izslēdziet filtrēšanas vienību.
 2. Izņemiet ārējo filtru aiz tā apakšējās daļas.
 3. Ārējo filtrus rūpīgi iztīriet ar saspiestu gaisu vai izskalojiet ar ūdeni.
 4. Ļaujiet ūdenim noplēt, bet filtram pirms tā uzstādīšanas atpakaļ ierīcē ļaujiet nožūt.
 5. Ārējo filtru uzstādiet atpakaļ filtrēšanas ierīcē un ieslēdziet to.
 6. Iekšējais filtrs joprojām ir lietojams, ja gaisa plūsmas indikators norāda uz gaišo daļu. Ja bulta norāda uz tumšo daļu, noņemiet gan ārējo, gan iekšējo filtrus. Iekšējo filtru NEATĪRĪJIET. Tas ir vienreiz lietojams un jāaizstāj ar jaunu.
 7. Pēc iekšējā filtra nomainīšanas neaizmirstiet uzstādīt ārējo filtru.
- Piez.: Auduma filtrs ar kabatām ir ļoti izturīgs. Tas ir izgatavots no slāņota sintētiska mikrošķiedras. Sintētiskās mikrošķiedras tiek saliktas neaustās kārtās, lai novērstu šķiedru atdalīšanos.

Auduma filtrs ar kabatām nav mazgājams. Regulāri tīriet filtrus ar saspiestu gaisu vai suku (ieteicams reizi mēnesī).

Pēc tam varat filtru izmantot, līdz tas būs pilnīgi aizsērējis un nesāks traucēt gaisa plūsmu.

7. Serviss

Lai pasūtītu rezerves daļas, sazinieties ar to veikal, kurā Jūs precī iegādājāties.

7.1 Sastāvdaļu saraksts

151-AFlux12-37

Gaisa plūsmas indikators AFlux12, poz. 37

151-Aflux12-3A

3A relejs AFlux 12

151-Aflux12-CB

Vadības panelis AFlux 12

151-Aflux12-Motor

Motors AFlux 12

151-Aflux12-RC

Tālvadības pults AFlux 12

151-AFlux12-ScrewSet

4 gab. piestiprināšanas O skrūvju komplekts AFlux12

151-AFluxIF

IGM LAGUNA Iekšējais auduma filtrs AFlux

151-AFluxOF

IGM LAGUNA Ārējais elektrostatiskās filtru AFlux

7.2 Barošanas pieslēgšana un shēmas

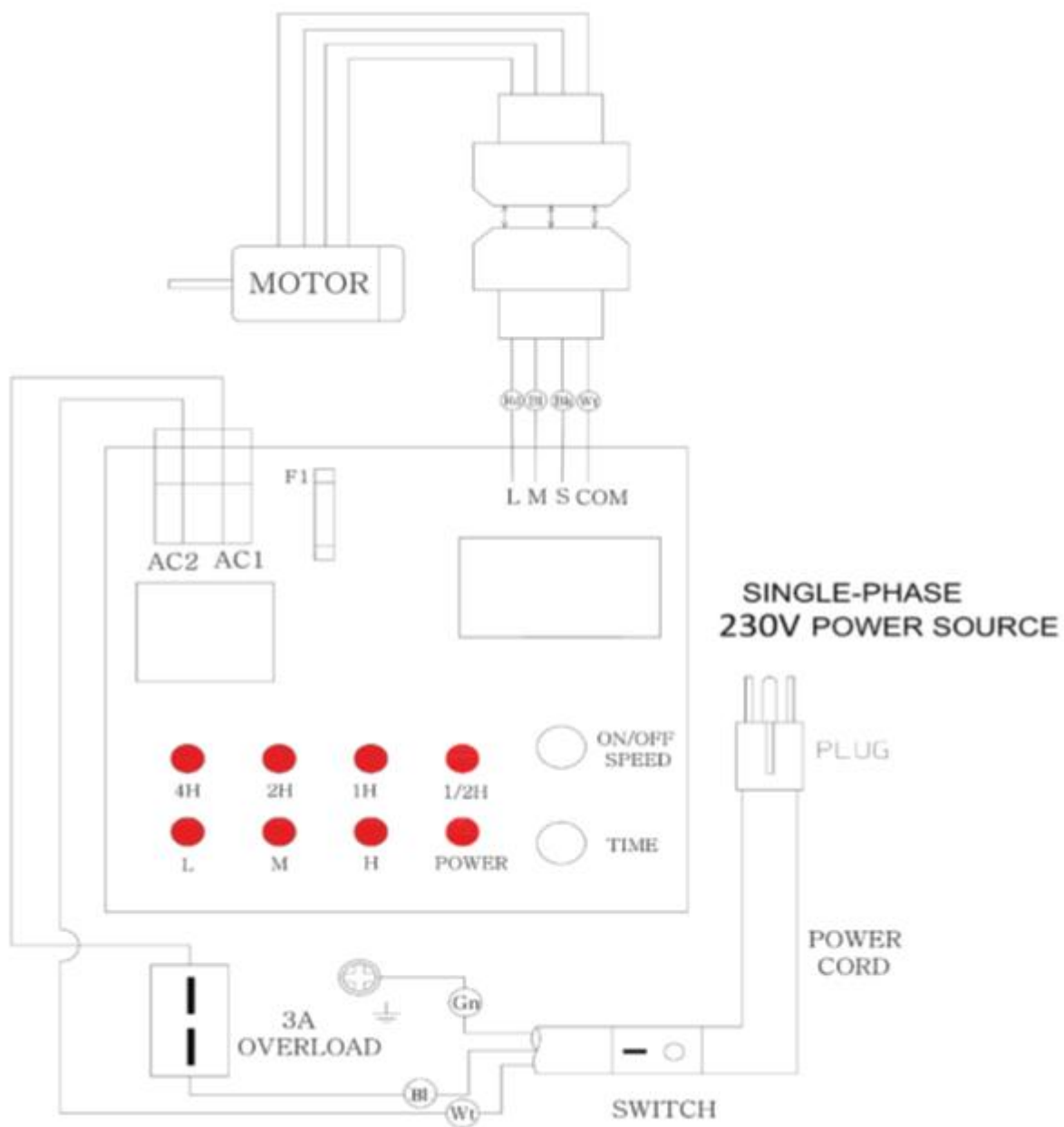

8. Detaļu izkārtojums

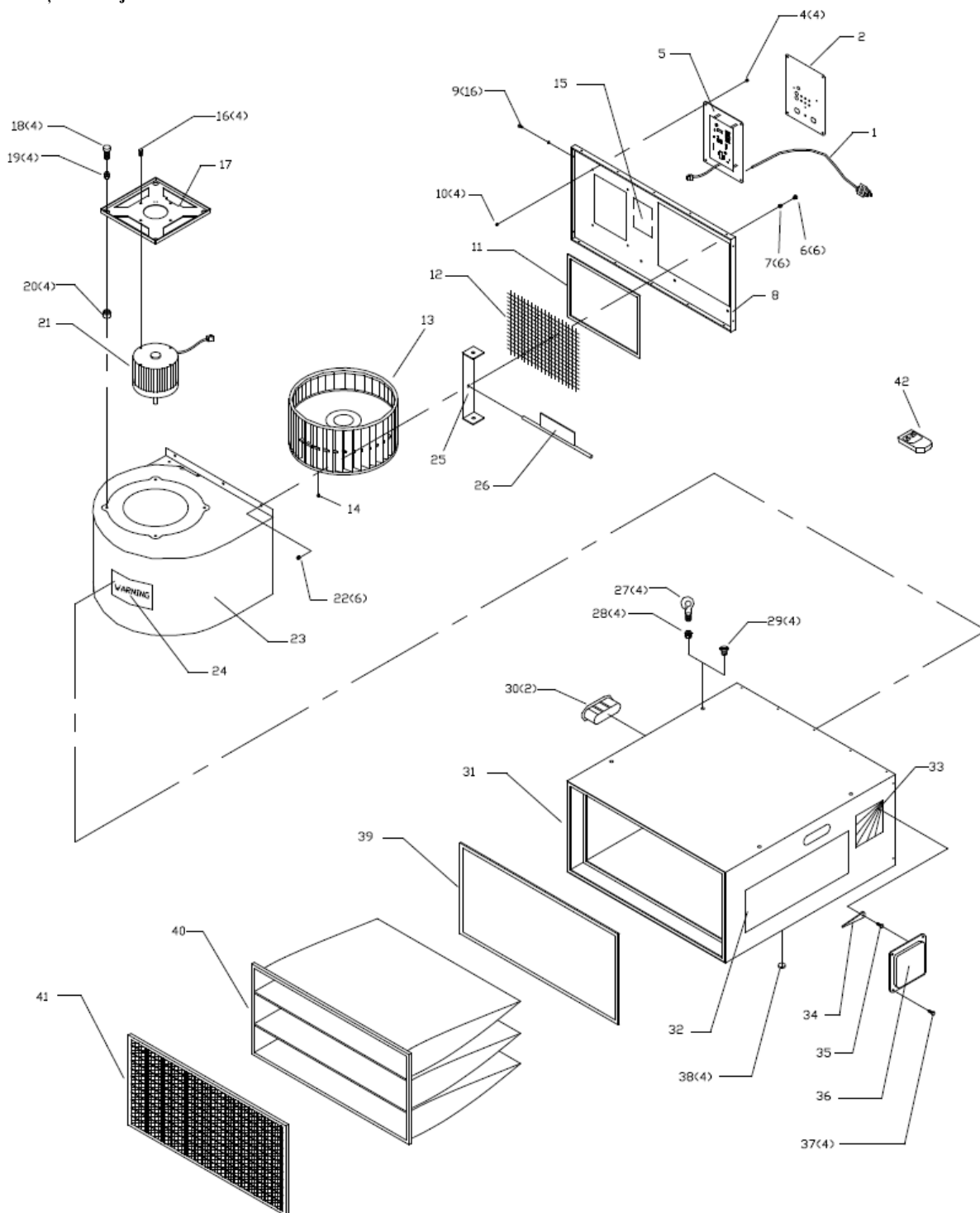

9. Specifikacija

AFLUX12 PARTS LIST

REF NO.	DESCRIPTION	Q'TY
1	POWER CORD	1
2	CONTROL PANEL LABEL	1
4	3/16" X 3/8" SCREW	4
5	CONTROL PANEL BOX	1
6	1/4"-20 x 5/8" SCREW	6
7	1/4" LOCK WASHER	6
8	HOUSING END COVER	1
9	M4.2 x 12 MM PAN HEAD SCREW	16
10	3/16" HEX NUT	4
11	FOAM TAPE	1
12	OUTLET SAFETY WIRE MESH	1
13	FAN	1
14	M8 x 16 MM SCREW	1
15	WARNING LABEL	1
16	M5 FLANGED NUT	4
17	MOTOR BASE (NEW VERSION)	1
18	1/4-20 X 1" SCREW	4
19	1/4" FLAT WASHER	4
20	SPACER	4
21	MOTOR	1
22	1/4"-20 FRINGE NUT	6
23	BLOWER	1
24	MOTOR LABEL	1
25	BRACKET	1
26	DEFLECTOR	1
27	5/16" X 1" EYEBOLT	4
28	5/16-18 FLANGED NUT	4
29	5/16"-18 X 3/4" RD HD SCREW	4
30	HANDLE	2
31	CABINET ASSY	1
32	LAGUNA CLEANAIR LABEL	1
33	INDICATOR LABEL	1
34	INDICATOR	1
35	M3 x 12 MM HEX HD SCREW	1
36	INDICATOR PANEL	1
37	M4.2 x 12 MM PAN HEAD SCREW	4
38	RUBBER BUMPER	4
39	FOAM TAPE	1
40	3 POCKET FILTER	1
41	ELECTROSTATIC FILTER	1
42	REMOTE CONTROL	1